

СИМФОНИЧЕСКИЙ МАКРОЦИКЛ ИЛЬИ ХЕЙФЕЦА

Симфоническое творчество Ильи Хейфеца представляет собой яркое и самобытное явление. Композитором написаны четыре симфонии. В них воплощаются традиции различных типов симфонизма: конфликтно-драматического и лирико-эпического; они затрагивают область чисто инструментальной музыки и симфонии со словом; раскрывают идею в рамках трех- и четырехчастного симфонического цикла, а также слитно-циклической одночастной композиции. Но при этом, несмотря на многообразие внешних форм, симфоническое творчество И. Хейфеца объединено общей гуманистической темой борьбы добра и зла, верой в торжество светлого начала в человеке.

К сожалению, до сих пор как творчество композитора в целом, так и его симфонические произведения не привлекли должного внимания исследователей. Существуют три небольшие работы, посвященные данной теме. Это статья П. Юхвидина «Восток и Запад в новейшей симфонической музыке Израиля: на примере “Яффской” симфонии Ильи Хейфеца» [7] и две статьи З. Левиной [3, 4] (одна из них находится в русле темы, поднятой П. Юхвидиным, во второй дается портрет композитора). В связи с этим, обращение к симфоническому творчеству композитора представляется актуальным и своевременным.

В данной статье предпринята попытка обозначить целостность симфонического творчества И. Хейфеца, определить художественно-образное содержание симфоний композитора и выявить их принадлежность различным типам симфонизма.

В симфоническом наследии композитора можно выделить два мини-цикла.

Первый включает в себя «Яффскую» и «Омскую» симфонии. Эти сочинения, отделенные семилетним промежутком, соотносятся между собой по принципу контраста, опираясь на разные типы симфонизма – конфликтно-драматический и лирико-эпический, и реализуя разные композиционные модели – одночастную и трехчастную. Однако они объединены темой города, отраженной в названии, и обе связаны с биографией композитора.

Илья Маркович Хейфец родился в 1949 г. в Омске. В 1967 г. окончил Омское музыкальное училище им. В. Я. Шебалина по классу скрипки, с 1967 по 1972 г. обучался в Новосибирской государственной консерватории им. М. И. Глинки в классе композиции А. Ф. Мурова. С 1973 по 1991 г. работал в родном музыкальном училище Омска. С 1991 г. композитор проживает в Израиле, в г. Яффа. Именно там, в 2001–2002 гг., была создана «Яффская» симфония, ставшая первым обращением композитора к этому крупному концептуальному жанру. В 2009 г. состоялась премьера второй симфонии, получившей название «Омская».

Симфония № 1 одночастна, в ней задействован четверной состав оркестра с шестью валторнами и четырьмя ударными установками, одна из которых включает звонкий арабский барабан – *дарбуку*. Непосредственным импульсом к созданию этого сочинения послужило событие, всколыхнувшее весь мир, – теракт 11 сентября 2001 г., самолетная атака на башни-близнецы Всемирного торгового центра в Нью-Йорке. Но создавалось произведение в Израиле. «К тому моменту, – рассказывает И. Хейфец, – я десять лет жил в Яффе и имел достаточно богатый опыт знакомства с жизнью и музыкой этого необычного горо-

да – живого символа величайшего конфликта нового столетия» [5].

С одной стороны, композитор хорошо знал историю древнейшего города, который с момента своего создания был средоточием конфликтов, местом столкновения разных культур, с другой, – десятилетие жизни И. Хейфеца в Яффе было временем, так называемой, второй интифады (первая интифада – 1987–1991 гг.). Под этим словом понимается вооруженная борьба палестинских арабов против Израиля. Вторая интифада или, как ее еще называют, интифада Аль-Аксы началась в сентябре 2000 г., и ее пик пришелся на март 2002 г.¹ Эти события определили тему «Яффской» симфонии. Сам И. Хейфец формулирует ее как конфликт цивилизаций Востока (в лице ислама) и Запада (в лице иудео-христианской культуры).

Симфония № 2 «Омская» раскрывает иные образы. На пресс-конференции перед премьерой И. Хейфец сделал ряд пояснений относительно замысла произведения: «Создавая симфонию, я думал об ощущении, о настроении этого города. О том, какие мысли и чувства у меня вызывает природа и люди Омска. Первая часть симфонии для меня – возрождение природы. В ней звучит тема Бориса Яркова “Город-сад”. Вторая часть связана с народным творчеством, с песнями литургического свойства, с песнопениями. Третья часть² – стихия игры, танца, которая очень характерна для нашего края в зимний период. Я даже изначально хотел назвать третью часть “Зимние забавы”, однако впоследствии отказался от этой затеи. Все будет понятно по самой музыке.

В целом для меня эта симфония – концепция города, то, как я вижу Омск, его культуру, особенности его жителей» [2].

Таким образом, в первых двух симфониях композитору удалось создать своего рода портреты Яффы и Омска. Их образы, поданные сквозь призму личного восприятия, получились во многом противоположными. Их можно противопоставить как войну и мир, стихийность и размеренность, современную

действительность и воспоминание. Быть может потому в сочинениях претворяются традиции разных типов симфонизма – конфликтно-драматического и эпического (в данном случае в его лирическом ключе). «Яффская» симфония развивает некоторые идеи и принципы, заложенные в произведениях П. Чайковского и С. Рахманинова, еще более ощутимы связи с творчеством Д. Шостаковича. «Омская» симфония обнаруживает много общего с сочинениями А. Глазунова, И. Стравинского русского периода творчества, в меньшей степени А. Бородина и М. Балакирева.

Второй мини-цикл в рамках симфонического творчества И. Хейфеца охватывает Симфонии № 3, 4, создававшиеся практически одна за другой. Симфония № 3 была написана в 2012 г. и носит название «Исайя». Работа над сочинением заняла около полутора лет. Как сообщает автор, замысел возник в 2010 г., сразу после премьеры «Омской» симфонии³. В этом сочинении композитор обращается к четырехчастному циклу и увеличенному составу оркестра: наряду со струнными, четырьмя валторнами, тремя тромбонами и тубой в партитуру включен четверной состав деревянных духовых, фортепиано, арфа, большая группа ударных инструментов, а также смешанный хор и баритон-соло. Каждая из частей имеет программный заголовок. Первая носит название «На земле», вторая – «На небе», третья – «Послание», четвертая – «Аллилуйя». Это продиктовано обращением автора к тексту из Ветхого Завета, фрагментам из Книги пророка Исайи.

Композитор использовал фрагменты 1, 3, 5, 6, 11 и 12-й глав книги. Главы 1, 3, 5, ставшие основой для первой и третьей частей симфонии, посвящены страданиям еврейского народа, который постоянным нарушением данных ему законов привел себя к неисчислимым бедствиям – к тому, что Бог отвернулся от него. Глава 6 (вторая часть симфонии) – видение Господа во храме и избрание пророка на его миссию – несение людям Божьего послания. Главы 11

и 12, использованные в четвертой части, трактуют тему праведной жизни и наслаждения Божьей благодатью.

Симфония № 4 «Посвящение Фридриху Горенштейну» была закончена И. Хейфецем в 2014 г. Сам автор определил ее тему как «попытку осмысления XX столетия, самого трагического в человеческой истории. То, что предсказывал Исайя, в XX веке осуществилось». Потому в каком-то смысле в этой симфонии продолжается тема предыдущей, но на современном материале. Автор поясняет, что в данном сочинении повествуется «о взаимодействии небесного и земного, о конечной победе первого в человеке, преодолевшего варварство в себе. <...> Сегодня, когда моральные принципы (впервые изложенные для современного человека в ТаНаХе) практически оставлены большинством людей и политиков ради сиюминутных интересов и выгод, по-моему, самое время напомнить о них»⁴.

Таким образом, четырехчастная Третья и одночастная Четвертая симфония оказались объединены на уровне идейно-образного содержания. Обе посвящены осмыслению сложности и противоречивости человеческой природы, несущей в себе и светлое, и темное начало. Величайшие трагедии в истории человечества – следствие этой противоречивости. Идея симфоний – показ бедствий человечества, навлекаемых им самим на себя, но, в итоге, обретение нравственного ориентира в библейских заветах.

Если «Яффская» и «Омская» симфонии представляют собой в большей степени субъективно-эмоциональный уровень осмысления действительности, то Третья и Четвертая – философский. Не случайно главным источником для образов первых двух симфоний стали живые впечатления композитора от увиденного в Яффе и Омске, поэтому в этих сочинениях важен звукоизобразительный план. В следующих симфониях основным источником вдохновения для автора стали уникальные по силе и философской глубине литературные тексты – книга «царя проро-

ков» Исайи и романы-эпопеи Ф. Горенштейна «Псалом» и «Место», опирающиеся на ТаНаХ и Евангелие. Композитор отмечает, что в период создания Четвертой симфонии он также находился под сильнейшим впечатлением от книги Дж. Литтелла «Благовоительницы», посвященной Второй мировой войне и повествующей «о внутреннем перерождении самой культурной европейской страны – Германии – в варваров-завоевателей»⁵.

В связи с этим можно выделить еще одну особенность Третьей и Четвертой симфонии: стремление композитора к вербализации замысла. Автор ощущает необходимость обратиться к возможно большему количеству людей по самым важным темам их жизни, сделать свое высказывание понятным и доступным слушателю. В связи с усложнением смысловой составляющей чисто музыкальных средств для этого оказалось недостаточно. Потому в Третьей симфонии содержание конкретизируется через вокальную составляющую, в Четвертой симфонии – через посвящение Фридриху Горенштейну и, следовательно, отсылку к его произведениям.

Однако этими связями не исчерпываются факторы, позволяющие объединять симфонии в макроцикл. Очевидную параллель можно обнаружить и между Первой, и Четвертой симфониями композитора. Последняя из законченных ныне симфоний, подобно началу нового витка спирали, представляет собой возвращение к структуре и темам Первой симфонии, но на новом уровне. Во-первых, оба сочинения одночастны. Как пишет сам композитор, «люблю одночастные построения, сегодня ведь жанровые противопоставления неактуальны... Поэтому в непрограммной музыке предпочитаю их»⁶. Во-вторых, это снова осмысление темы войны, страданий человечества, но происходит оно уже на ином, общечеловеческом уровне, сквозь призму текстов Священного Писания. Тому способствовали объективные причины: в «Яффской» симфонии в центре внимания автора оказались со-

временные события – теракт в США и война в Израиле, свидетелем которой композитор был. В Четвертой симфонии осмысливаются трагедии XX в., и главная из них – Вторая мировая война. Наличие временной дистанции позволяет конкретно-образному восприятию уступить место обобщенно-философскому осмыслению.

Взаимосвязь «крайних» симфоний наблюдается также в их драматургии и музыкальном языке. Среди общих черт можно назвать:

- большой состав оркестра;
- направленность общей логики развития к кульминации – катастрофе;
- включение в партитуру мотивов в ритме, характерном для «темы судьбы» из Пятой симфонии Бетховена;
- использование устойчивых тембровых сочетаний, самое узнаваемое из которых – арфа, фортепиано и маримба, а также темброво-фактурное решение коды, основанное на звучании этих инструментов⁷.

– введение в тематизм симфоний мотивов, имеющих символическое значение: в Первой симфонии – это мотив креста и начальная тема трубы (подлинный арабский фольклорный ритмоинтонационный комплекс), приобретающие сквозное значение в драматургии; в Четвертой – это тема секвенции *Dies irae*, ставшая основой центрального раздела.

Немаловажна связь с традициями конфликтно-драматического типа симфонизма. Интересные связи обнаруживаются и между Второй и Третьей симфониями, которые объединены проникновением эпического начала. Тип симфонизма «Омской» можно определить как лирико-эпический, а Симфонии № 3 – эпико-драматический.

На первый взгляд, «Омская» симфония принадлежит эпическому симфонизму, ярко воплощая такие принципы, как:

- неконфликтность при наличии ярких контрастов: в произведении нет столкновения образно-интонационных сфер;
- картинность: наблюдается подчеркнутая расчлененность на отдельные эпи-

зоды-картины, эпизоды-сцены. Первая часть – картина пробуждающейся природы, вторая – своего рода портрет народной жизни прошлых веков, третья – картина зимнего народного гуляния. Также этот принцип реализуется через жанровую определенность тематизма (пастуший и скomorоший наигрыш, песня, колокольный звон);

– преобладание статики над развитием, что проявляется в отсутствии в симфонии сонатного Allegro, четком разграничении разделов формы. Хейфец часто использует остановки, завершения, обрамления, гранд-паузы, отделяющие одну тему от другой;

– опора на народно-песенные интонации и цитирование: в первой части цитируется «Омский вальс» Бориса Яркова, во второй – песня Аграфены Оленичевой «Ох, не растет трава зимою», в третьей – ее же песня «По барабинским степям».

Однако каждую из частей отличает и проникновение субъективного начала, авторского взгляда. Это проявляется в работе с цитатами. И. Хейфец использует исключительно неопозитивные цитаты (термин А. Денисова [1, с. 26]), каждый раз включая их в контекст таким образом, что они становятся его неотъемлемой частью. Тем самым подчеркивается, что заимствованные мелодии органично связаны с мировосприятием композитора, его внутренним миром. Еще один признак субъективного авторского взгляда – ориентализм. Он выступает не как знак внешней реальности, что было свойственно русской эпической симфонии, а как глубинное свойство тематизма благодаря постоянному использованию мелизматике, не характерной для русского народного творчества. Кроме того, ориентальные интонации проникают в эпизоды монологические, воспринимаемые как размышления автора. Ко времени написания симфонии И. Хейфец уже семнадцать лет жил в Израиле, потому картины Омска преломлены через внутренний мир человека, находящегося в иной географической и интонационной среде.

Весьма своеобразно претворяется в симфонии такая черта эпоса, как обращение к прошлому. Это не далекое прошлое, хотя временная дистанция ощутима. В симфонии Омск предстает не в современном облике, а скорее, как город периода детства. Не случайно композитор выбрал цитаты из 60-х гг. XX в. Они вносят субъективную, ностальгическую интонацию. Это воспоминания не только об Омске, но и о детстве. Исходя из вышеперечисленного, можно точнее определить принадлежность симфонии к лирико-эпическому типу.

В симфонии № 3 «Исайя» эпическое начало проявляется столь же ярко, но имеет другие истоки. Нельзя не отметить в рамках этого сочинения синтез симфонии с кантатно-ораториальными жанрами, изначально эпическими по своей природе. В произведении Хейфеца очевидна связь с кантатами С. И. Танеева («Иоанн Дамаскин», «По прочтении псалма»), Девятой симфонией Л. Бетховена, вокальными симфониями Г. Малера, симфониями Д. Шостаковича, в первую очередь, Тринадцатой, представляющей собой синтез симфонии и оратории.

О. В. Соколов в книге «Морфологическая система музыки и ее художественные жанры» [6] выделяет ряд признаков оратории, которые проявляются и в произведении Хейфеца:

– монументальность: большой состав оркестра в данном сочинении обеспечивает мощный фонизм;

– сюжетность: отбор и компоновка текстов в рамках симфонии создают последовательное развертывание событий;

– персонификация героев: через партию баритона-соло персонифицируется образ пророка;

– неспешность повествования: три из четырех частей симфонии написаны в темпе Adagio;

– ощущение эпической временной дистанции: текст симфонии повествует о ветхозаветных событиях.

Все это позволяет определить тип симфонизма этого сочинения как эпико-драматический.

Таким образом, в четырех симфониях И. Хейфеца развиваются традиции нескольких типов симфонизма, сформировавшихся в отечественной и западноевропейской музыке: конфликтно-драматического (Первая и Четвертая), эпико-драматического (Третья), лирико-эпического (Вторая).

При всем многообразии внешних форм и композиционных моделей, к которым обращается автор, его симфоническое творчество удивительно цельно. Взаимосвязи между симфониями можно представить в виде следующей схемы.

Взаимосвязи между симфониями И. Хейфеца

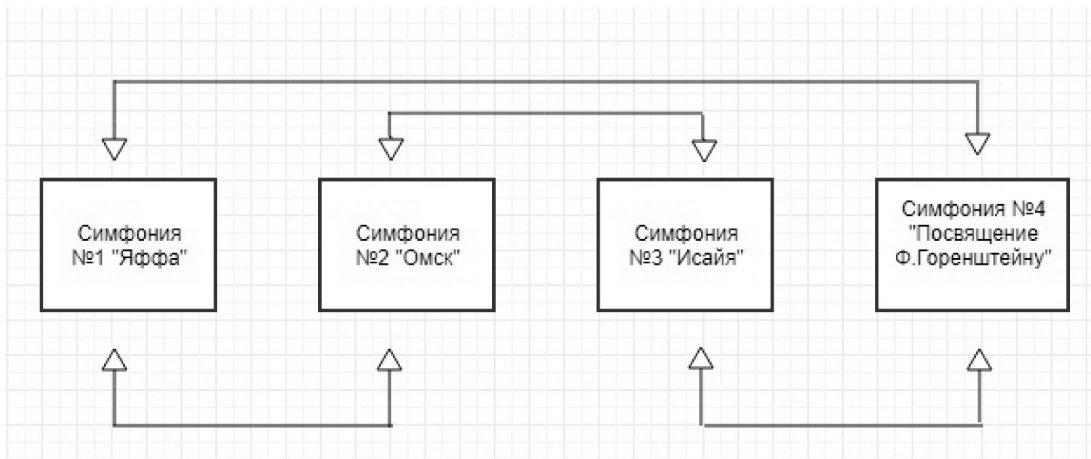

Первую и Вторую симфонию, а также Третью и Четвертую можно объединить по принципу смысловой общности: первый мини-цикл связан с темой города, второй – с осмыслением философских категорий добра и зла сквозь призму идей и образов Священного Писания. Две центральные и две крайние симфонии связывает принадлежность к определенным типам симфонизма. Симфония «Омская» и «Исайя» имеют циклическую структуру и отличаются эпической направленностью. Симфонии № 1 и 4 одночастны, обе продолжают линию конфликтно-дра-

матического симфонизма и связаны с темой военных конфликтов прошлого и настоящего.

В своем симфоническом творчестве Илья Хейфец предстает художником социально отзывчивым, чутко воспринимающим происходящие события. В произведениях проявляется его гражданственная позиция, стремление быть услышанным и воздействовать на окружающий мир, что позволяет говорить о продолжении композитором лучших традиций отечественной симфонии XX в., в первую очередь, традиций Д. Шостаковича.

ПРИМЕЧАНИЯ

- ¹ Окончанием интифады принято считать 2005 г., хотя никаких официальных соглашений заключено не было.
- ² Изначально в произведении было четыре части, но одну композитор впоследствии убрал.
- ³ Сведения почерпнуты из личной переписки автора статьи с И. Хейфецем.
- ⁴ Из письма И. Хейфеца к автору статьи от 19.11.2018.
- ⁵ Из письма И. Хейфеца к автору статьи от 19.11.2018.
- ⁶ Из письма И. Хейфеца к автору статьи от 19.11.2018.
- ⁷ Однако стоит заметить, что смысловое значение подобного звукового сочетания в симфониях различно. В «Яффской» симфонии оно стало олицетворением некоего опеченения, протрации, хаоса, в коде – холодного безжизненного пространства. В Четвертой симфонии эти тембры связаны с моментом Откровения, «когда высшее начало открывается человеку» (Из письма И. Хейфеца к автору статьи от 19.11.2018).

ЛИТЕРАТУРА

1. Денисов А. В. Музыкальные цитаты: Справ. – СПб.: Композитор, 2013. – 222 с.
2. Илья Хейфец: «Если не исполнять новые произведения, человек чувствует себя законсервированным...». – URL: <http://www.biletomsk.ru/article-detail-441.html> (дата обращения: 4.06.2018)
3. Левина З. В. Илья Хейфец (портрет композитора) // Материалы I Всерос. заоч. науч.-практ. конф. «Омское музыкальное училище имени В. Я. Шебалина в культурном пространстве России». – Омск, 2008. – С. 146–152.
4. Левина З. В. Диалог двух культур (симфонии композитора И. Хейфеца) // Материалы II Всерос. заоч. науч.-практ. конф. «Омское музыкальное училище имени В. Я. Шебалина в культурном пространстве России и зарубежья». – Омск, 2011. – С. 59–64.
5. Овчинников И. 2+3=6. Открывается IV фестиваль симфонических оркестров мира // Частный корреспондент. – 03.06.2009. – URL: <http://www.classicalmusicnews.ru/reports/2-3-6-otkryvaetsja-iv-festival-simfonicheskikh-orkestrrov-mira-dolgii-put-ot-alp-do-jaffy/> (дата обращения: 27.02.2017)
6. Соколов О. В. Морфологическая система музыки и ее художественные жанры. – Н. Новгород: Изд-во Нижегород. ун-та, 1994. – 218 с.
7. Юхвидин П. А. Восток и Запад в новейшей симфонической музыке Израиля: на примере «Яффской» симфонии Ильи Хейфеца // Композитор в современном мире: Материалы Междунар. науч. конф. «Актуальные проблемы современного композиторского творчества». – Красноярск: ЛИТЕРА-принт, 2011. – С. 135–137.

REFERENCES

1. Denisov A. V. *Muzykalnye tsitaty: Spravochnik* [Music quotes: directory]. Saint Petersburg, 2013. 222 p.
2. Ilya Kheifets: "Esli ne ispolnyat novye proizvedeniya, chelovek chuvstvuyet sebya zakonservirovannym..." [Ilya Heifetz: if you do not perform new works the person feels mothballed]. Available at: <http://www.biletomsk.ru/article-detail-441.html> (Accessed 4 June 2018).
3. Levina Z. V. Ilya Heifetz (portrait of the composer). *Materialy I Vserossiyskoj zaochnoj nauchno-prakticheskoy konferentsii "Omskoe muzykalnoe uchilishche imeni V. Ya. Shebalina v kulturnom prostranstve Rossii"* [Proceedings of the 1st All-Russian correspondence scientific and practical conference "V. Y. Shebalin Omsk Music College in the cultural space of Russia and abroad"]. Omsk. 2008, pp. 146–152.
4. Levina Z. V. Dialogue of two cultures (symphonies of composer I. Heifetz). *Materialy II Vserossiyskoj zaochnoj nauchno-prakticheskoy konferentsii "Omskoe muzykalnoe uchilishche imeni V. Ya. Shebalina v kulturnom prostranstve Rossii i zarubezhya"* [Proceedings of the 2nd All-Russian correspondence scientific and practical conference "V. Y. Shebalin Omsk Music College in the cultural space of Russia and abroad"]. Omsk, 2011, pp. 59–64.
5. Ovchinnikov I. 2+3=6. Opened the fourth Festival of world symphony orchestras. *Chastnyj correspondent. 03.06.2009* [Private correspondent 03.06.2009]. Available at: <http://www.classicalmusicnews.ru/reports/2-3-6-otkryvaetsja-iv-festival-simfonicheskikh-orkestrrov-mira-dolgi-put-ot-alp-do-jaffy/> (Accessed 27 February 2017).
6. Sokolov O. V. *Morfologicheskaya sistema muzyki i ejo khudozhestvennyye zhanry* [Morphological system of music and its artistic genres]. Nizhniy Novgorod, 1994. 218 p.
7. Yukhvidin P. A. East and West in the newest symphonic music of Israel: on the example of the symphony "Jaffa" of Ilya Heifetz. *Kompozitor v sovremennom mire: Materialy Mezhdunarodnoj nauchnoj konferentsii "Aktualnye problemy sovremennogo kompozitorskogo tvorchestva"* [Composer in the modern world: Proceedings of the international scientific conference "Actual problems of modern composer creativity"]. Krasnoyarsk, 2011, pp. 135–137.

Симфонический макроцикл Ильи Хейфеца

Статья посвящена симфоническому творчеству российского композитора И. Хейфеца, ныне живущего в Израиле. Автор предлагает рассматривать четыре его симфонии как единый макроцикл, внутри которого можно выделить два мини-цикла. Первую и Вторую симфонию связывает тема города (Яффы, где сегодня живет композитор, и Омска, где он родился), Третья и Четвертая объединены обращением автора к образам и идеям Священного Писания. Аналитические наблюдения над симфониями И. Хейфеца позволили сделать вывод о том, что в них нашли свое воплощение традиции нескольких типов симфонизма. Первая и Четвертая продолжают линию конфликтно-драматического симфонизма, во Второй и Третьей очевидно проявляется господство эпического начала во взаимодействии с лирическим («Омская», симфония № 2) и драматическим («Исайя», симфония № 3). На основе принадлежности сочинений к разным

I. Heifetz's Symphonic macrocycle

The article is devoted to the symphonic work of Ilya Heifetz, a Russian composer, now living in Israel. The author considers his four symphonies as a single macrocycle, distinguishing two mini-cycles within it. The First and the Second Symphonies are tied by the theme of the city (Jaffa, where the composer lives today, and Omsk, where he was born). The Third and the Fourth ones are united by the author's turn to the images and ideas of the Scripture. Analytical examining of I. Heifetz's symphonies resulted in the author's conclusion that the composer had embodied in them traditions of several types of symphony. The First and the Fourth Symphonies continue the line of conflict and dramatic symphony, in the Second and the Third ones, the domination of the epic beginning is evident, in interaction with the lyric nature (Omsk, Symphony No. 2) and the drama (Isaiah, Symphony No. 3).

Due to the belonging of the compositions to different types, there is a different system of

типам, макроцикл обнаруживает еще одну систему связей, где Первая и Четвертая симфонии обрамляют две центральные. Но главным объединяющим началом всех четырех сочинений является личность композитора, его активная гражданственная позиция, стремление осмыслить в рамках симфонического жанра как универсальные категории добра и зла, так и острейшие проблемы современного мира. В этом отношении он выступает наследником симфонизма Д. Шостаковича.

Ключевые слова: современное композиторское творчество, симфония, Илья Хейфец, макроцикл, конфликтно-драматический симфонизм, эпический симфонизм, Яффа, Омск, пророк Исайя.

connections within the macrocycle, where two central symphonies are framed by the First and the Fourth ones.

But the main unifying principle of all four compositions is the personality of the composer, his active civic consciousness, his desire to comprehend, within the framework of the symphonic genre, both universal categories of good and evil, and the most topical problems of the modern world. Thus, he is the disciple of D. Shostakovich's symphony.

Keywords: contemporary composers' creative work, symphony, Ilya Heifetz, macrocycle, conflict and dramatic symphony, epic symphony, Jaffa, Omsk, the prophet Isaiah.

Жидяева Галина Александровна, магистрант кафедры истории музыки Сибирского государственного института искусств имени Дмитрия Хворостовского (Красноярск)
E-mail: galinka.shidyaeva@gmail.com

Zhidyaeva Galina Aleksandrovna, a student of Master of Music Degree Programme at the Siberian State Institute of Arts named after Dmitry Hvorostovsky (Krasnoyarsk)
E-mail: galinka.shidyaeva@gmail.com

Получено 06.03.2019